

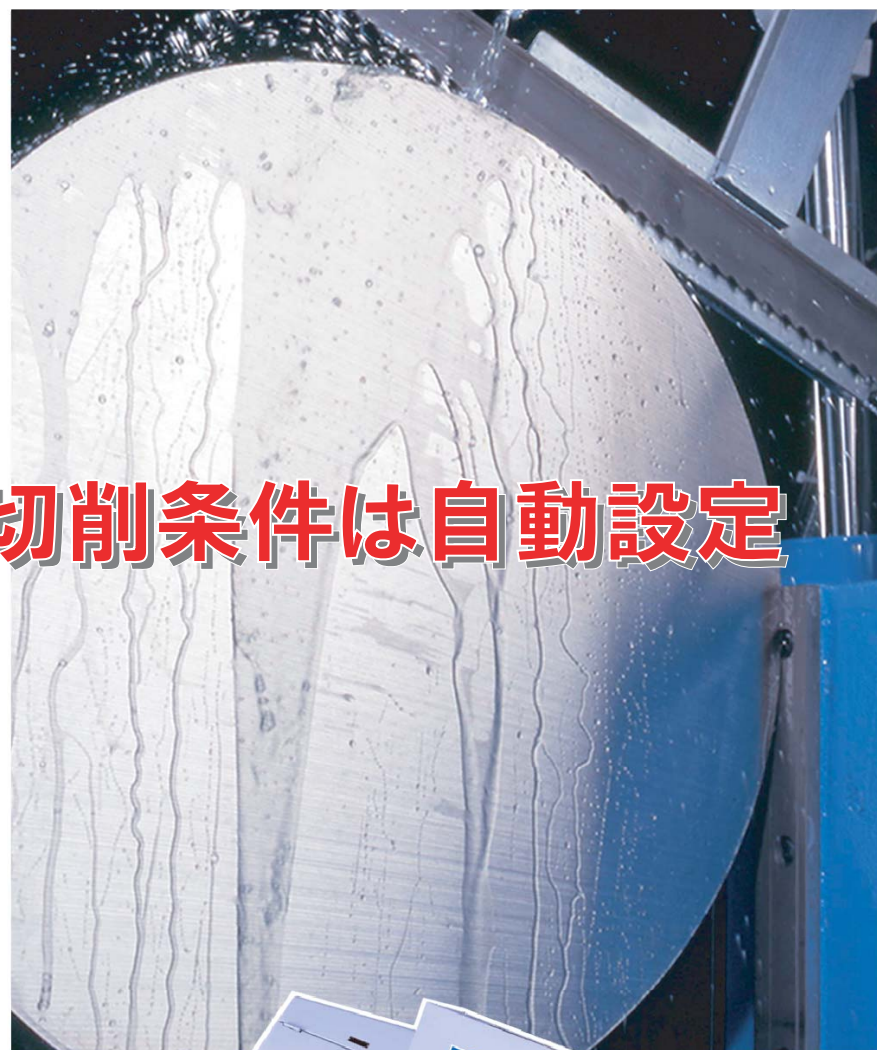

ダイトウバンドソーマシン

GA510CNC

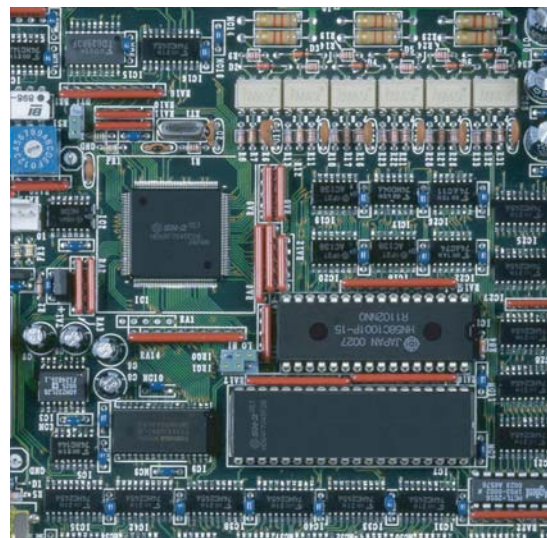

熟練不要、切削条件は自動設定

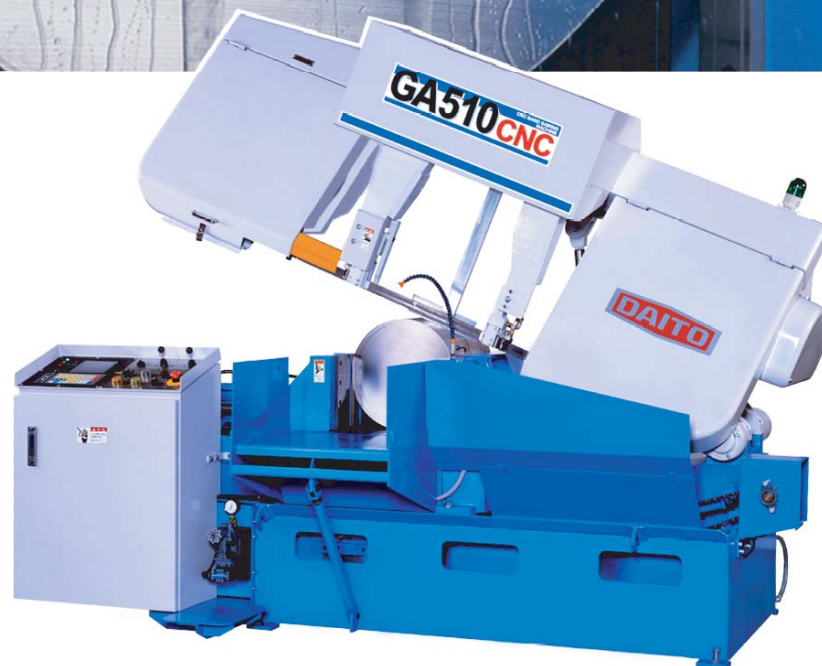

- 速い/正確 /使いやすい
- 横幅3m、場所をとらない

■ 特 長

簡単入力のコンピュータ



加工プログラムは、材質と形状を選んで材料サイズを入力するだけ。鋸刃速度・切込速度・鋸ガイド幅など切削条件は、すべてコンピュータが最適に自動設定します。実際切断データのほか、予想完了時間や鋸刃寿命なども表示されます。

バックゲージ機能



手動モードで材料長を入力すれば、送りパイプが閉じてバックゲージ(定寸ストッパ)としての機能を果たします。単品切断に便利です。

落下防止用スライドバー



メインパイプの案内ミゾ部は、切断後の材料が落ち込まないように、スライドバーでふさがれています。

切れ曲り検出機能



タッチセンサが、切削中の鋸刃の傾きをつねに監視しています。許容の切曲り量を越えたとアラームを出し、誤作を防止します。

先端自動検出機能

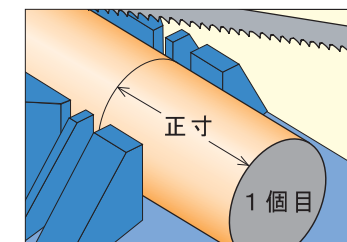

材料を送りパイプでクランプすれば、機械が自動で材料の端面を検出し、1個目から正寸で切断します。めんどろなスケール合わせは不要です。

■ 仕 様

最大切断寸法 (mm)	○	510
	□	490
	□ 幅×高さ	510×420
	束ね	360×270
鋸刃寸法 (mm)	幅	41
	厚さ	1.27
	長さ	5,300
鋸刃速度 (m/min)		10~137
送りパイプストローク (mm)		500 (繰返し送り可)
自動送り最小材料長さ (mm)		107
材料最大可搬質量 (kg)		3,500
モータ出力 (kw)	鋸刃	7.5
	油圧	1.5
	切削液	0.06
	チップコンベア	0.015
切削液タンク容量 (l)		195
機械質量 (kg)		2,980

■ 外形寸法

単位 (mm)

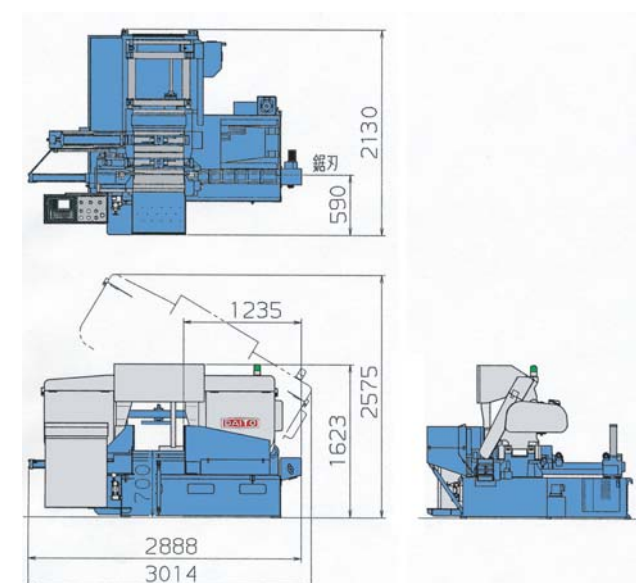

大東精機株式会社

<http://www.daito-seiki.com>

営業本部 〒660-0832 兵庫県尼崎市東初島町2-26
 TEL (06)6489-1202 FAX (06)6483-2095
 営業所 北海道・東北・新潟・北関東・宇都宮・東京
 名古屋・北陸・広島・四国・福岡・南九州・シカゴ